

第9回日本精神薬学会総会・学術集会

開催趣意書

- ランチョンセミナー
- 企業展示
- 各種広告協賛
- 寄附金

会 期 : 2025年9月13日(土)~14日(日)

会 場 : 北里大学白金キャンパス

大会長 : 椎 崇 先生
(学校法人北里研究所 北里大学病院 薬剤部)

ご挨拶

謹啓

時下、貴社におかれましては益々ご清栄の段お慶び申し上げます。

平素より、一般社団法人 日本精神薬学会の活動にご支援ご協力賜り、厚く御礼申し上げます。

この度、2025年9月13日(土)、14日(日)の両日、北里大学白金キャンパス(東京都港区)において、第9回日本精神薬学会総会・学術集会を開催させていただくこととなりました。

本学術集会のテーマは、「虹色に輝く未来に 心に届く薬を届けよう」といたしました。現在、精神疾患患者は約400万人にのぼると言われております。その多くは外来通院患者であり、保険薬局やドラッグストア勤務の薬剤師を含め地域で協力した医療体制を構築する必要があります。そのため、精神科薬物治療における薬剤師の専門性を高め、病院薬剤師と薬局薬剤師の連携、いわゆる薬薬連携は精神科医療において欠かせません。薬剤師同士が手を取り合って、世の中すべての人々の心に優しく寄り添うことにより、虹の色に輝く患者さんの未来のために、さまざまな病状があっても心に薬を届けられるようにとの思いを込めました。

本会は、精神科領域の薬物治療及び向精神薬開発の進展を鑑み、臨床現場の薬剤師と基礎研究に従事する薬剤師の協働により、精神科領域における薬剤師の専門性を向上させ、精神科における薬物治療の適正化をはじめとした、精神薬学の進歩発展を図ることを目的として設立され、学術集会を年1回開催して参りました。

今回においても、患者さんと医療従事者が適切な薬物治療を選択し、ともに輝く未来を思い描くような視点を持てる機会としていただけるように、鋭意準備を進めております。

本来、学術集会運営に必要な諸費用は参加費をもって賄うべきですが、質素節約を旨として運営を行いましても、昨今の諸費用高騰のため、参加費のみでの運営は甚だ困難な状況にあります。つきましては、本会への協賛を賜りたく協賛募集についてご案内いたします。誠に恐縮ではございますが、本学術集会の意義と諸事情をご賢察のうえ、貴社のご協力とご援助を賜りますようお願い申し上げます。

なお、日本製薬工業協会の「企業活動と医療機関等の関係の透明性ガイドライン」に基づき「共催企業と医療機関及び医療関係者との関係の透明性に関する指針」に従い、また日本医療機器産業連合会の「医療機器業界における医療機関等との透明性ガイドライン」に従って、学会名等の会合開催にかかる費用として公開することに同意いたします。

末筆ながら第9回日本精神薬学会総会・学術集会開催へのご援助、ご支援をお願い申し上げますと共に、貴社の益々のご発展をお祈り申し上げます。

謹白

2024年9月吉日

第9回日本精神薬学会総会・学術集会

大会長 椎 崇



開催概要

1. 学会名称

第9回日本精神薬学会総会・学術集会

2. 会期

2025年9月13日(土)～14日(日)

3. 会場

北里大学白金キャンパス

〒108-8641 東京都港区白金 5-9-1

4. 組織構成

大会長：椎 崇（学校法人北里研究所 北里大学病院 薬剤部）

実行委員長：永井 努（昭和大学薬学部病院薬剤学講座／昭和大学附属烏山病院 薬局）

事務局長：出川 えりか（社会福祉法人シナプス 埼玉精神神経センター）

5. 開催形式

現地開催

6. 参加予定人数

約600名

7. プログラム(予定)

開会式、閉会式、教育講演、シンポジウム、ワークショップ、ランチョンセミナー、一般演題他

8. 企業活動と医療機関等の関係の透明性ガイドラインについて

1)日本製薬工業協会策定の「企業活動と医療機関等の関係の透明性ガイドライン」に基づき「貴社と医療機関及び医療関係者との関係の透明性に関する指針」に従い、学会等の会合開催にかかる費用の支払いに関し「学会名」とその「金額」を貴社のウェブサイト上に公開することに同意いたします。

2)日本医療機器産業連合会策定の「企業活動と医療機関等の関係の透明性ガイドライン」に基づき「貴社と医療機関及び医療関係者との関係の透明性に関する指針」に従い、学会等の会合開催にかかる費用の支払いに関し「学会名」とその「金額」を貴社のウェブサイト上に公開することに同意いたします。

9. 各種協賛金納入先

銀行名：三菱UFJ銀行 町田支店

店番号：228

口座番号：普通預金 2603007

口座名：第9回日本精神薬学会総会・学術集会 大会長 椎 崇

(ダイキユウカイニホンセイシヤクガクカイノウカイ ガクジュツシユウカイ シイ タカシ)

※振り込み手数料は貴社にてご負担ください。

10. 事務局

学校法人北里研究所 北里大学病院 薬剤部

〒252-0375 神奈川県相模原市南区北里 1-15-1

11. 運営事務局

第9回日本精神薬学会総会・学術集会 運営事務局

株式会社サンプラネット メディカルコンベンションユニット

〒112-0012 東京都文京区大塚 3-5-10 住友成泉小石川ビル 6F

担当：原

T E L: 03-5940-2614 F A X : 03-3942-6396

E-mail: jspp2025@sunpla-mcv.com

12. 収支予算

【収入の部】

項 目	予算額	備 考
1. 参加費	6,775,000	
【事前参加登録】		
会員	(2,800,000)	10,000円×280名
非会員	(1,200,000)	12,000円×100名
学生(会員)	(0)	無料×20名
学生(非会員)	(5,000)	1,000円×5名
懇親会	(500,000)	5,000円×100名
【当日参加登録】		
会員	(1,800,000)	12,000円×150名
非会員	(450,000)	15,000円×30名
学生(会員)	(10,000)	1,000円×10名
学生(非会員)	(10,000)	2,000円×5名
2. ランチョンセミナー(60分)	7,920,000	1,320,000円×6枠
3. 企業展示	660,000	220,000円×3小間
4. 広告掲載	1,309,000	
ホームページバナー広告	(110,000)	110,000円×1枠
プログラム集広告	(1,199,000)	132,000円×2、165,000円×1、 88,000円×5、66,000円×5
5. 本部補助金	500,000	-
6. 寄付金	1,000,000	-
計	18,164,000	

【支出の部】

項 目	予算額	備 考
1. 会場・付帯設備費	3,000,000	北里大学白金キャンパス
2. 講師謝礼・賞金等	300,000	講師旅費、宿泊費等
3. 記念品等	600,000	
4. 関連会合・催事	1,000,000	
5. 印刷費等	2,200,000	抄録集、ポスター、封筒など
6. 事務費	1,500,000	HP作成、参加登録システム費など
7. 広告関係費	250,000	
8. 機器展示関係費	250,000	
9. 通信諸費	114,000	
10. 機材・備品費	2,500,000	
11. 看板・装飾費	1,500,000	
12. 人件費	2,000,000	
13. 消耗品、レンタル品等	250,000	
14. 諸経費	500,000	
15. 業務委託費	1,000,000	
16. 税務対策費	1,200,000	
計	18,164,000	

ランチョンセミナー募集要項

1. ランチョンセミナー開催日時

2025年9月13日(土)~14日(日)の各日における60分間(予定)

2. テーマ、座長、演者の選定について

テーマ、座長、演者については、貴社にてご提案いただきますが、事務局で調整させていただく場合がございます。内諾を得る前に事前に運営事務局までお知らせください。場合によっては変更をお願いすることがありますので予めご了承ください。

3. 共催費用(消費税込)

ランチョンセミナー(開催予定時間:お昼60分間 ※飲食提供あり)

セミナー名	収容数	共催費(税込)	9/13(土)	9/14(日)
ランチョンセミナー	約300席	1,320,000円	3枠	3枠

※応募数によって、開催枠数変更の可能性がございます。

※収容数に多少の変更が出る可能性がございます。何卒ご了承ください。

4. 費用のご負担について

共催費には、会場費、控室費、学会で使用している機材一式ならびに音響関係機材費一式は含まれています。

■座長、講師への謝礼、旅費は共催企業へ一任いたします。

■収録や同時通訳、遠隔登壇などの追加機材費は、別途ご手配頂くか、運営事務局にご相談ください。

■会場の座席数に応じて 飲食代のご負担をお願いいたします。

■オプション関係の手配物等に関しましては、2025年7月末頃に改めてご案内いたします。

5. お申込み方法

別紙の「ランチョンセミナー申込書」にご希望日程を第2希望まで明記の上、運営事務局までFAX又はメールにてお申し込みください。

※主催で調整の上、決定させていただきます。

※ご希望に添えない場合もございますので予めご了承ください。

※セミナー枠決定後、追って請求書をお送りいたします。

6. お申込み締切日: 2025年3月14日(金)

7. お申込みの取り消し

お申込書のご提出後は、主催が不可抗力と認めた場合を除き、お取り消しはできませんので予めご了承ください。

企業展示募集要項

1. 主 催： 第 9 回日本精神薬学会総会・学術集会
2. 展 示 会 場： 北里大学白金キャンパス
〒108-8641 東京都港区白金 5-9-1
3. 展 示 会 日 程：(予定)
搬 入： 2025 年 9 月 12 日(金)午後
展 示： 2025 年 9 月 13 日(土)・14 日(日)
搬 出： 2025 年 9 月 14 日(日)夕方
(詳細は、会期 1 ヶ月前にご連絡いたします。)

出 展 要 項

■展示料 (1 小間あたり、税込) (電気工事費・電気使用料を除く)

- ・基礎小間 W1,800mm×D600mm×H2,100mm 220,000 円
※スペース渡しの場合でも、展示料は1小間あたりの料金と変わりません。
- ・書籍展示 1 テーブル W1,800mm×D600mm (予定) 11,000 円

- 1) バックパネル
 - 2) 展示台(クロス付き、W1,800mm×D600mm×H700mm)
 - 3) 社名板(書体：角ゴシック、墨文字)
- ※1)～3)は事務局にて設置。申込書に必要事項を明記してください。

[基礎小間の略図]

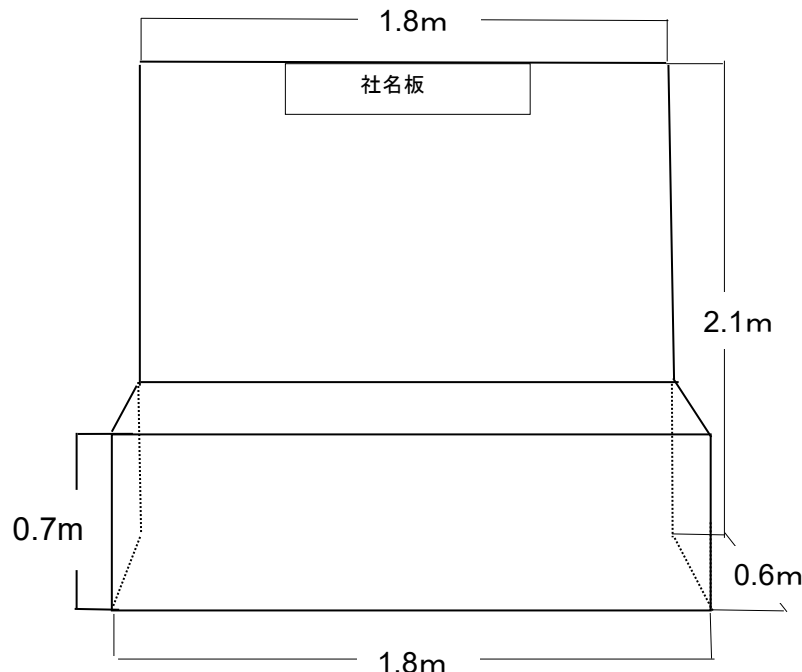

■お申込み方法

別紙の「出展申込書」に必要事項を明記の上、運営事務局までFAX又はメールにてお申し込みください。
確認後、請求書をお送りいたします。

■お申込み締切日

2025年5月16日(金)

※ただし、定数になり次第、締切とさせていただきます。

■お申込みの取り消し

お申込書のご提出後は、主催が不可抗力と認めた場合を除き、お取り消し、ご変更はお受けいたしかねます。
出展料のご返金はできませんので予めご了承ください。

■電気工事

電気幹線工事・電気使用料は以下の料金により出展社負担になります。
100V:100Wにつき2,200円(税込)となります。
単200Vは割増料金になります。
コンセント(2口)につき3,300円(税込)となります。希望により有料で、電気配線工事を行います。

■特別装飾

出展社の費用で施工してください。展示設計は自由ですが、
展示上の構造や設備、主催者規制、消防法の規制などの規制があります。

■小間割

展示申込を受付後、出品の種類、形状、ブース等考慮の上、主催者で
小間割を決定します。出展者の説明会は、行いませんのでご了承ください。

■出展物の管理

各出展物の管理は、出展社が持つものとし、展示期間中の出展物の盗難・
紛失・災害等の損害に対して、補償等の責任は一切負いませんので、
ご了承ください。

■その他

出展物の内容によっては、出展を辞退いただく場合もありますので、
予めご了承ください。

広告掲載募集要項

1. ホームページバナー広告

1)掲載ページ: 第9回日本精神薬学会総会・学術集会

ホームページ <https://www.jspp2025.com/>

2)掲載期間: 2024年10月～会期終了まで(予定)

3)広告サイズ:

天地50×左右200ピクセル程度を予定、150KB程度

JPEG方式またはGIF方式(アニメーション可)、無限ループ可、ロゴマークのみでも可

4)リンク先: WebsiteのURLをお知らせください。

5)広告掲載料及び募集数(消費税込)

内容	広告料	データサイズ	枠数
ホームページバナー	110,000円	天地50×左右200ピクセル程度	1枠

※料金は貴社のホームページへのリンクを基本としております。

※掲載場所に関しましては、事務局に一任下さい。

※上記金額には、バナー等の制作費は含まれておりません。

※アクセス回数保証は行いません。

6)掲載規約

以下に該当するホームページへのバナー広告は取り扱いません。

①当学会が広告主を支持、またはその商品やサービス等を推奨、あるいは保証しているかのような表現のもの。

②社会的秩序を乱すような表現あるいはコンテンツが含まれるもの。

③投機、射幸心を著しくあおる表現のもの。

④名誉毀損、プライバシーの侵害、信用毀損、業務妨害となる恐れのあるもの。

⑤氏名、写真、談話、商標、他者の著作物、特許等を無断で使用したもの。

⑥不良商法とみなされるもの。

⑦その他、当学会が不適切と判断したもの。

7)お申込み方法

別紙の「広告掲載申込書」に必要事項を明記の上、運営事務局までFAX又はメールにてお申し込みください。確認後、請求書をお送りいたします。

8)お申込み締切日: 2025年5月16日(金)

9)お申込みの取り消し

お申込書のご提出後は、主催が不可抗力と認めた場合を除き、お取り消しはできませんので予めご了承ください。

2. プログラム・抄録集

- 1) 媒体名: 第9回日本精神薬学会総会・学術集会 プログラム・抄録集
- 2) 掲載紙面: A4版
- 3) 発行部数: 600部(予定)
- 4) 配布対象: 学会会員および参加者 他
- 5) 掲載料金: (消費税込)

掲載頁	広告料	募集枠
表2 (表紙裏・カラー1頁)	132,000円	1枠
表3 (裏表紙裏・カラー1頁)	132,000円	1枠
表4 (裏表紙・カラー1頁)	165,000円	1枠
後付1頁 (モノクロ)	88,000円	5枠
後付1/2頁 (モノクロ)	66,000円	5枠

6) 抄録集制作費(消費税込): 1,430,000円

7) 広告料目標金額(消費税込): 1,199,000円

8) 発行予定月: 2025年8月末(予定)

9) 原稿形式

データ(Eメール添付またはCD-R等を郵送)を運営事務局宛てにお送りください。

※リンク外れ等の確認のため、Eメール添付の場合は元データの他にPDFデータも添付していただき、CD-R等を郵送される場合はプリントアウトした紙も同封してください。封筒には「学会名」を必ずご記載ください。

10) お申込み方法

別紙の「広告掲載申込書」に必要事項を明記の上、運営事務局までFAX又はメールにてお申し込みください。

掲載場所決定後、請求書をお送りいたします。

11) お申込み締切日: 2025年5月16日(金)

12) 原稿締切日: 2025年6月20日(金)

13) お申込みの取り消し

お申込書のご提出後は、主催が不可抗力と認めた場合を除き、お取り消しはできませんので予めご了承ください。

寄附金募集要項

1. 募金の名称

第9回日本精神薬学会総会・学術集会

2. 募金目標額

1,000,000円

3. 募金期間

2024年10月1日より2025年9月14日まで

4. 寄附の目的

第9回日本精神薬学会総会・学術集会の開催資金

5. 寄附金の使途

第9回日本精神薬学会総会・学術集会の準備および運営経費

6. 寄附金申し込み方法

趣旨にご賛同賜りご協力いただけます場合は、別紙の「寄附金申込書」に必要事項を明記の上、運営事務局までFAX又はメールにてご提出ください。

第9回日本精神薬学会総会・学術集会 運営事務局

株式会社サンプラネット メディカルコンベンションユニット

〒112-0012 東京都文京区大塚 3-5-10 住友成泉小石川ビル 6F

担当:原

TEL: 03-5940-2614 FAX: 03-3942-6396

E-mail: jspp2025@sunpla-mcv.com

7. 寄附金振込口座

銀行名: 三菱UFJ銀行 町田支店

店番号: 228

口座番号: 普通預金 2603007

口座名: 第9回日本精神薬学会総会・学術集会 大会長 椎 崇

(ダイキョウカイニホンセイシヤクガクカイノウカイ ガクジユツシユウカイ シイ タカシ)

※振り込み手数料は貴社にてご負担ください。

E-mail: jspp2025@sunpla-mcv.com

FAX: 03-3942-6396

第9回日本精神薬学会総会・学術集会

ランチョンセミナー申込書

申込日 202 年 月 日

1. 共催申込者情報

貴社名			
部課名			
お名前			
ご住所			
TEL		FAX	
E-mail			

2. 申込内容

	希望日	金額
(例)	9月13日(土)	1,320,000円
第1希望		
第2希望		

3. 予定講演内容、コメント(テーマ、座長、演者等の希望等をご記入ください。)

--

FAX 送付先:03-3942-6396

申込締切:2025年3月14日(金)

第9回日本精神薬学会総会・学術集会

運営事務局:(株)サンプラネット 担当:原 宛

TEL:03-5940-2614 FAX:03-3942-6396 E-mail: jspp2025@sunpla-mcv.com

E-mail: jspp2025@sunpla-mcv.com

FAX: 03-3942-6396

第9回日本精神薬学会総会・学術集会 出展申込書

申込日 202 年 月 日

◆ 出展申込者情報 下記必要事項ご記入の上、お申込ください。

会社名			
部課名		お名前	
ご住所	〒		
TEL		FAX	
E-mail			

◆ 展示料

申込み小間数 出展料	小間数	小間種類 ※チェックをしてください	出展料合計 (出展料×小間数)
	小間/本	<input type="checkbox"/> 基礎小間 220,000 円 <input type="checkbox"/> スペース小間 220,000 円 <input type="checkbox"/> 書籍展示 11,000 円	円

◆ 展示台・社名板 ※機器展示をお申し込みの場合のみご記入ください。

展示台	要(台)・不要	社名板	要・不要
-----	----------	-----	------

◆ 使用電気量 ※機器展示をお申し込みの場合のみご記入ください。

100V	W	单相 200V	W	未定 (決定次第連絡)
------	---	---------	---	----------------

◆ 展示品目 ※機器展示をお申し込みの場合のみご記入ください。

主な展示品目(2品目位)	サイズ(W×D×H cm)	重量(kg)

◆ 特別装飾 ※特別装飾をされる方はご記入ください。

特別装飾 施工業者	(会社名)		
	(担当者)	TEL	FAX

◆ 備考

FAX 送付先:03-3942-6396

申込締切:2025年5月16日(金)

第9回日本精神薬学会総会・学術集会

運営事務局:(株)サンプラネット 担当:原 宛

TEL:03-5940-2614 FAX:03-3942-6396 E-mail: jspp2025@sunpla-mcv.com

E-mail: jspp2025@sunpla-mcv.com

FAX: 03-3942-6396

第9回日本精神薬学会総会・学術集会

広告掲載 申込書

申込日 202 年 月 日

1. 広告申込者情報

貴社名			
部課名			
お名前			
ご住所			
TEL		FAX	
E-mail			

2. 申込内容 <掲載ご希望欄に○をお付けください>

広告スペース	料金(税込)	ご希望	枠数
0. 記入例	165,000 円	○	1
1. ホームページバナー広告	110,000 円		
2. プログラム・抄録集 表 2(表紙裏・カラー1 頁)	132,000 円		
3. プログラム・抄録集 表 3(裏表紙裏・カラー1 頁)	132,000 円		
4. プログラム・抄録集 表 4(裏表紙・カラー1 頁)	165,000 円		
5. プログラム・抄録集 後付 1 頁(モノクロ)	88,000 円		
6. プログラム・抄録集 後付 1/2 頁(モノクロ)	66,000 円		

◆ 備考

FAX 送付先:03-3942-6396

申込締切:2025 年 5 月 16 日(金)

第9回日本精神薬学会総会・学術集会

運営事務局:(株)サンプラネット 担当:原 宛

TEL:03-5940-2614 FAX:03-3942-6396 E-mail: jspp2025@sunpla-mcv.com

E-mail: jspp2025@sunpla-mcv.com

FAX: 03-3942-6396

第9回日本精神薬学会総会・学術集会
寄附金申込書

大会長 椎 崇 殿

趣旨に賛同し、下記の金額を第9回日本精神薬学会総会・学術集会に伴う
助成として、寄附の申し込みをいたします。

金

円也

申込日 202 年 月 日

貴社名

ご住所 〒

部課名

ご担当者名

TEL FAX

E-mail

振込予定日 202 年 月 日

■お申し込み・お問い合わせ先

FAX 送付先:03-3942-6396

第9回日本精神薬学会総会・学術集会

運営事務局:(株)サンプラネット 担当:原 宛

TEL:03-5940-2614 FAX:03-3942-6396 E-mail: jspp2025@sunpla-mcv.com